

C60/70/80D

C60/70/75L

C80D900

Diesel- oder Treibgasantrieb

Luft- oder SE-Bereifung

6.000 kg 7.000 kg 7.500 kg 8.000 kg

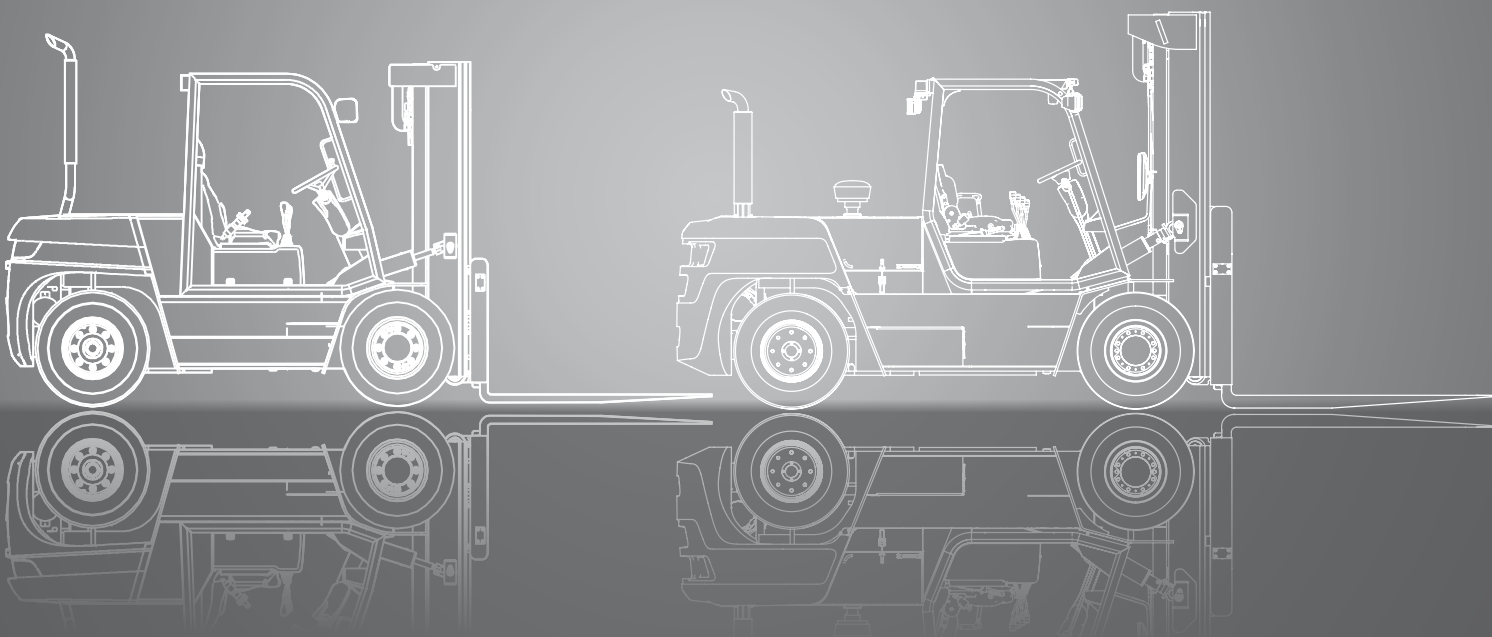

EU-Stufe 5 -Diesel

EU-Stufe 5 -Treibgas

ABMESSUNGEN

C60/70/75/80

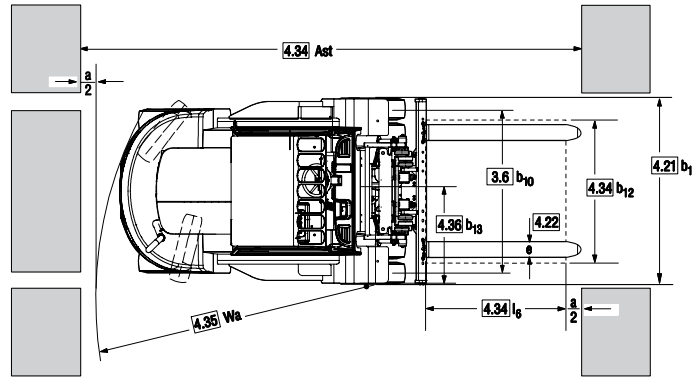
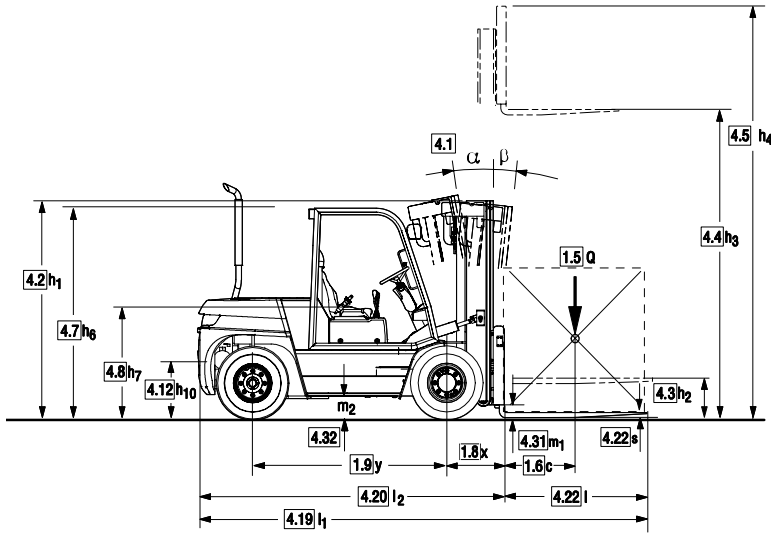

C80D900

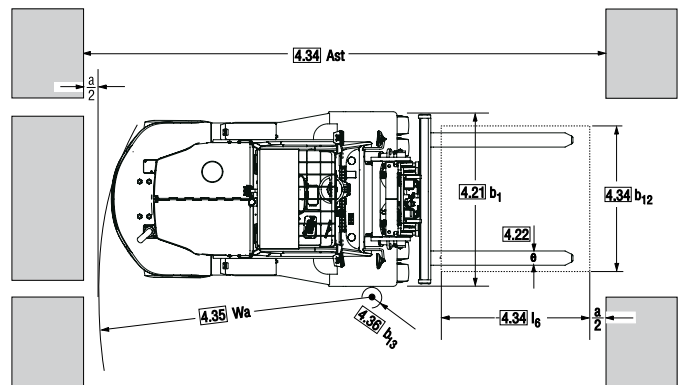
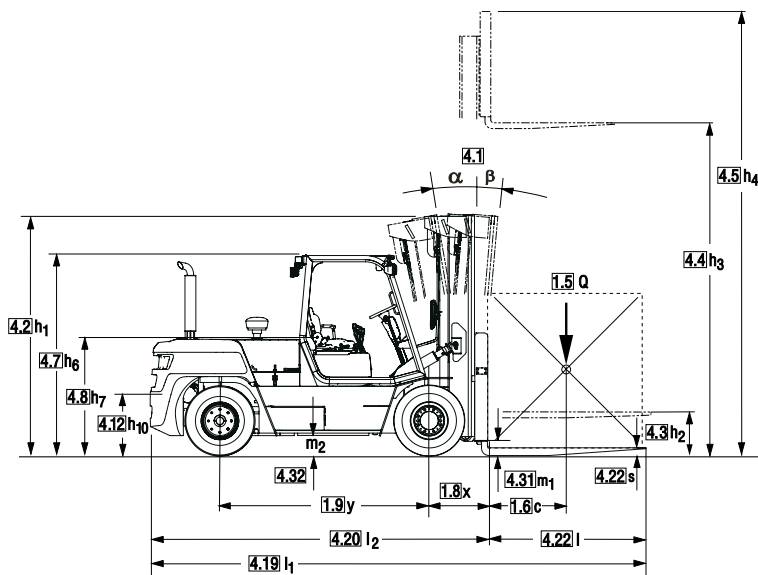

$$A_{st} = Wa + x + l_6 + a$$

gilt nur bei / applies only if $\frac{b_{12}}{2} < b_{13}$

$$A_{st} = Wa + \sqrt{(l_6 + x)^2 + \left(\frac{b_{12}}{2} - b_{13}\right)^2} + a$$

gilt nur bei / applies only if $\frac{b_{12}}{2} \geq b_{13}$

$a = 200$

Entsprechende Daten siehe technische Datenangaben.

TECHNISCHE DATEN

Technische Daten nach VDI 2198

1.1 Hersteller (Kurzbezeichnung)		CLARK	CLARK	CLARK	CLARK		
Kennzeichen	1.2 Bezeichnung des Herstellers	C60D	C70D	C80D	C80D900		
	1.3 Antriebseinheit	Diesel	Diesel	Diesel	Diesel		
	1.4 Fahrerstand / Fahrersitz	Fahrersitz	Fahrersitz	Fahrersitz	Fahrersitz		
	1.5 Tragfähigkeit / Nennlast	Q (kg)	6.000	7.000	8.000	8.000	
	1.6 Lastschwerpunktstand	c (mm)	600	600	600	900	
	1.8 Lastabstand	x (mm)	630	630	660	660	
	1.9 Radstand	y (mm)	2.250	2.250	2.500	2.500	
	Gewicht	2.1 Eigengewicht	kg	10.210	10.570	11.490	12.950
		2.2 Achslast mit Last vorn / hinten	kg	14.130 / 2.080	15.880 / 1.710	17.280 / 2.190	19.040 / 1.910
2.3 Achslast ohne Last vorn / hinten		kg	4.460 / 5.750	4.750 / 5.820	5.040 / 6.450	5.680 / 7.270	
Räder, Fahrwerk	3.1 Reifenart, P = pneumatic, SE = superelastic, C = cushion *1		P	P	P	P	
	3.2 Reifengröße, vorn, Superelastik		8,25 x 15 - 14 PR	8,25 x 15 - 14 PR	8,25 x 15 - 18 PR	8,25 x 15 - 18 PR	
	3.3 Reifengröße, hinten, Superelastik		8,25 x 15 - 14 PR	8,25 x 15 - 14 PR	8,25 x 15 - 18 PR	8,25 x 15 - 18 PR	
	3.5 Räder, Anzahl vorn / hinten (x = angetrieben)		4 x / 2	4 x / 2	4 x / 2	4 x / 2	
	3.6 Spurweite, vorne	b10 (mm)	1.575	1.575	1.575	1.685	
	3.7 Spurweite, hinten	b11 (mm)	1.610	1.610	1.610	1.610	
	Grundabmessungen	4.1 Neigung Hubgerüst / Gabelträger	a/b Grad	10 / 15	10 / 15	10 / 15	10 / 15
4.2 Höhe Hubgerüst eingefahren		h1 (mm)	2.500	2.500	2.476	2.796	
4.3 Freihub		h2 (mm)	110	110	233	233	
4.4 Hubhöhe *2		h3 (mm)	3.300	3.300	3.300	3.100	
4.5 Höhe Hubgerüst ausgefahren (mit Lastschutzgitter) h4 (mm)			4.464	4.464	4.464	4.214	
4.7 Höhe Fahrerschutzdach		h6 (mm)	2.370	2.370	2.370	2.370	
4.8 Hubhöhe		h7 (mm)	1.320	1.320	1.320	1.320	
4.12 Kupplungshöhe		h10(mm)	470	470	470	470	
4.19 Gesamtlänge		l1(mm)	4.723	4.783	5.095	5.746	
4.20 Länge einschließlich Gabelrücken		l2 (mm)	3.523	3.583	3.895	3.946	
4.21 Breite		b1 (mm)	2.125	2.125	2.125	2.235	
4.22 Abmessungen Gabelzinken		s*e*l (mm)	60 x 150 x 1.220	60 x 150 x 1.220	70 x 180 x 1.200	70 x 180 x 1.800	
4.23 Gabelträger DIN 15173, A, B			Wellenaufhängung	Wellenaufhängung	Wellenaufhängung	Wellenaufhängung	
4.24 Gabelträgerbreite		b3 (mm)	2.040	2.040	2.040	2.040	
4.31 Bodenfreiheit, mind. beladen		m1 (mm)	216	216	216	216	
4.32 Bodenfreiheit Mitte Radstand		m2 (mm)	230	230	230	230	
4.33 Arbeitsgang für Paletten (l6 • b12) 1.000x1.200 quer	Ast (mm)	5.250	5.280	5.616	6.138		
4.34 Arbeitsgang für Paletten (l6 • b12) 800x1.200 längs	Ast (mm)	5.450	5.480	5.816	6.338		
4.35 Wenderadius	Wa (mm)	3.420	3.450	3.775	3.838		
4.36 Kleinster Drehpunktstand	b13 (mm)	1.416	1.497	1.497	1.497		
Leistungsdaten	5.1 Fahrgeschwindigkeit mit / ohne Last	km/h	30,4 / 32,9	30,1 / 32,9	29,7 / 32,7	26,2 / 29,4	
	5.2 Hubgeschwindigkeit mit / ohne Last	km/h	0,40 / 0,42	0,39 / 0,42	0,37 / 0,42	0,36 / 0,42	
	5.3 Senkgeschwindigkeit mit / ohne Last	km/h	0,45 / 0,43	0,45 / 0,43	0,45 / 0,43	0,45 / 0,43	
	5.6 Max. Zugkraft mit / ohne Last (S2 5 min) *3	N	61.789 / 19.306	61.132 / 18.620	62.024 / 19.286	74.852 / 23.471	
	5.8 Max. Steigfähigkeit mit / ohne Last (S2 5 min) *3	%	44,5 / 20,7	40,4 / 19,8	36 / 18,8	40,9 / 19,9	
	5.10 Betriebsbremse		nasse Lamellenbremse	nasse Lamellenbremse	nasse Lamellenbremse	nasse Lamellenbremse	
Antrieb	7.1 Motorhersteller / Type *4		Kubota / V3800-CR-TE5B	Kubota / V3800-CR-TE5B	Kubota / V3800-CR-TE5B	Kubota / V3800-CR-TE5B	
	7.2 Motorleistung nach DIN 70 020	kW	55,4	55,4	55,4	55,4	
	7.3 Motorleistung nach DIN 70 020	min-1	2.000	2.000	2.000	2.000	
	7.4 Zylinderzahl / Hubraum	/cm3	4 / 3,8	4 / 3,8	4 / 3,8	4 / 3,8	
	7.5 Kraftstoffverbrauch nach VDI-Cyclus Diesel = l/h, L.P.-Gas = kg/h		-	-	-	-	
Sonstige	8.1 Art der Fahrsteuerung		hydrodynamisch	hydrodynamisch	hydrodynamisch	hydrodynamisch	
	8.2 Arbeitsdruck für Anbaugerät *5	kg/cm ²	einstellbar	einstellbar	einstellbar	einstellbar	
	8.3 Ölmenge für Anbaugeräte	l/min	max. 35	max. 35	max. 35	max. 35	
	8.4 Schalldruckpegel, Ohr des Fahrers	dB(A)	80,5	80,5	80,5	80,5	
	8.5 Anhängerkupplung, Art / Typ DIN		Bolzen	Bolzen	Bolzen	Bolzen	

*1) Optional mit SE-Bereifung *2) Weitere Hubhöhen siehe Hubgerüstabelle *3) Bei einem Reibungsbeiwert von $\mu = 0.6$ bei 1,6 km/h

*4) Diesel = Stufe 5 Treibgas = Stufe 5 *5) Max. 140 bar

Die Leistung kann aufgrund der Toleranzen für Motor- und Systemeffizienz um + 5 % und - 10 % schwanken. Die Leistungsdaten stellen die Nennwerte dar, die bei den für die Maschine üblichen Einsatzbedingungen erreicht werden. CLARK behält sich vor, Produkte und Spezifikationen ohne vorherige Ankündigung zu ändern.

Technische Daten nach VDI 2198

1.1 Hersteller (Kurzbezeichnung)		CLARK	CLARK	CLARK	
Kennzeichen	1.2 Bezeichnung des Herstellers	C60L	C70L	C75L	
	1.3 Antriebseinheit	LPG	LPG	LPG	
	1.4 Fahrerstand / Fahrersitz	Fahrersitz	Fahrersitz	Fahrersitz	
	1.5 Tragfähigkeit / Nennlast	Q (kg)	6.000	7.000	7.500
	1.6 Lastschwerpunktabstand	c (mm)	600	600	600
	1.8 Lastabstand	x (mm)	630	630	630
	1.9 Radstand	y (mm)	2.250	2.250	2.250
	Gewicht	2.1 Eigengewicht	kg	9.077	9.447
2.2 Achslast mit Last vorn / hinten		kg	13.263 / 1.814	14.685 / 1.762	15.514 / 1.576
2.3 Achslast ohne Last vorn / hinten		kg	3.998 / 5.079	3.877 / 5.570	3.934 / 5.656
Räder, Fahrwerk	3.1 Reifenart, P = pneumatic, SE = superelastic, C = cushion *1		P	P	P
	3.2 Reifengröße, vorn, Superelastik		8,25 x 15 - 14 PR	8,25 x 15 - 14 PR	8,25 x 15 - 14 PR
	3.3 Reifengröße, hinten, Superelastik		8,25 x 15 - 14 PR	8,25 x 15 - 14 PR	8,25 x 15 - 14 PR
	3.5 Räder, Anzahl vorn / hinten (x = angetrieben)		4 x / 2	4 x / 2	4 x / 2
	3.6 Spurweite, vorne	b10 (mm)	1.575	1.575	1.575
	3.7 Spurweite, hinten	b11 (mm)	1.610	1.610	1.610
	Grundabmessungen	4.1 Neigung Hubgerüst / Gabelträger	a/b Grad	10 / 15	10 / 15
4.2 Höhe Hubgerüst eingefahren		h1 (mm)	2.650	2.650	2.650
4.3 Freihub		h2 (mm)	110	110	110
4.4 Hubhöhe *2		h3 (mm)	3.300	3.300	3.300
4.5 Höhe Hubgerüst ausgefahren (mit Lastschutzgitter) h4 (mm)			4.464	4.464	4.464
4.7 Höhe Fahrerschutzdach		h6 (mm)	2.370	2.370	2.370
4.8 Hubhöhe		h7 (mm)	1.320	1.320	1.320
4.12 Kupplungshöhe		h10(mm)	470	470	470
4.19 Gesamtlänge		l1(mm)	4.723	4.783	4.783
4.20 Länge einschließlich Gabelrücken		l2 (mm)	3.523	3.583	3.583
4.21 Breite		b1 (mm)	2.125	2.125	2.125
4.22 Abmessungen Gabelzinken		s*e*l (mm)	60 x 150 x 1.200	60 x 150 x 1.200	60 x 180 x 1.200
4.23 Gabelträger DIN 15173, A, B			Wellenaufhängung	Wellenaufhängung	Wellenaufhängung
4.24 Gabelträgerbreite		b3 (mm)	2.040	2.040	2.040
4.31 Bodenfreiheit, mind. beladen		m1 (mm)	216	216	216
4.32 Bodenfreiheit Mitte Radstand		m2 (mm)	230	230	230
4.33 Arbeitsgang für Paletten (l6 • b12) 1.000x1.200 quer	Ast (mm)	5.250	5.280	5.280	
4.34 Arbeitsgang für Paletten (l6 • b12) 800x1.200 längs	Ast (mm)	5.450	5.480	5.480	
4.35 Wenderadius	Wa (mm)	3.420	3.450	3.450	
4.36 Kleinster Drehpunktstand	b13 (mm)	1.063	1.063	1.063	
Leistungsdaten	5.1 Fahrgeschwindigkeit mit / ohne Last	km/h	29,3 / 31,4	29,0 / 30,2	28,3 / 29,6
	5.2 Hubgeschwindigkeit mit / ohne Last	km/h	0,44 / 0,49	0,42 / 0,49	0,39 / 0,49
	5.3 Senkgeschwindigkeit mit / ohne Last	km/h	0,45 / 0,43	0,45 / 0,43	0,45 / 0,43
	5.6 Max. Zugkraft mit / ohne Last (S2 5 min) *3	N	58.345 / 2.3347	62.784 / 22.661	59.448 / 22.955
	5.8 Max. Steigfähigkeit mit / ohne Last (S2 5 min) *3	%	41,0 / 21,4	42,2 / 20,0	38,4 / 20,0
	5.10 Betriebsbremse		nasse Lamellenbremsen	nasse Lamellenbremsen	nasse Lamellenbremsen
Antrieb	7.1 Motorhersteller / Type *4		PSI 4X	PSI 4X	PSI 4X
	7.2 Motorleistung nach DIN 70 020	kW	82	82	82
	7.3 Motorleistung nach DIN 70 020	min-1	2.400	2.400	2.400
	7.4 Zylinderzahl / Hubraum	/cm3	6 / 4.300	6 / 4.300	6 / 4.300
	7.5 Kraftstoffverbrauch nach VDI-Cyclus Diesel = l/h, L.P.-Gas = kg/h		-	-	-
Sonstige	8.1 Art der Fahrsteuerung		hydrodynamisch	hydrodynamisch	hydrodynamisch
	8.2 Arbeitsdruck für Anbaugerät *5	kg/cm ²	einstellbar	einstellbar	einstellbar
	8.3 Ölmenge für Anbaugeräte	l/min	max. 35	max. 35	max. 35
	8.4 Schalldruckpegel, Ohr des Fahrers	dB(A)	82,7	82,7	82,7
	8.5 Anhängerkupplung, Art / Typ DIN		Bolzen	Bolzen	Bolzen

*1) Optional mit SE-Bereifung *2) Weitere Hubhöhen siehe Hubgerüsttabelle *3) Bei einem Reibungsbeiwert von $\mu=0.6$ bei 1,6 km/h

*4) Diesel = Stufe 5 Treibgas = Stufe 5 *5) Max. 140 bar

Die Leistung kann aufgrund der Toleranzen für Motor- und Systemeffizienz um + 5 % und - 10 % schwanken. Die Leistungsdaten stellen die Nennwerte dar, die bei den für die Maschine üblichen Einsatzbedingungen erreicht werden. CLARK behält sich vor, Produkte und Spezifikationen ohne vorherige Ankündigung zu ändern.

ALLGEMEINE DATEN

Tragfähigkeiten abhängig vom Lastenschwerpunkt

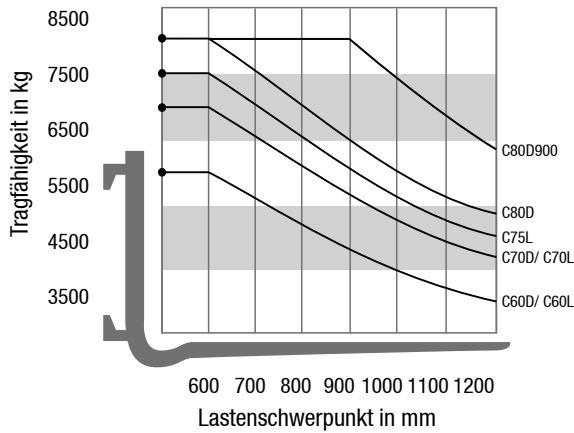

Hinweis:

Die aufgeführten Tragfähigkeiten gelten nur für das senkrecht stehende Hubgerüst, ausgerüstet mit Standard-Gabelträger und Standard-Gabeln, bis zu einer max. Hubhöhe von 3.300 mm. Der Schwerpunkt der Last darf dabei um max. 100 mm gegen die Längs-Mittelebene des Staplers versetzt sein. Die Lastschwerpunkte beziehen sich auf die Anlageflächen am Gabelrücken. Die Werte basieren auf einer kubischen Nennlast mit 1.000 mm Kantenlänge, deren Schwerpunkt im Zentrum des Würfels liegt. Mit vorgeneigtem Hubgerüst ergeben sich geringere Tragkraftwerte. Anbaugeräte, längere Gabeln, außergewöhnliche Lastdimensionen sowie größere Hubhöhen können die Tragkraftwerte reduzieren. Bitte sprechen Sie Ihren CLARK-Händler an, wenn Sie weitere Informationen wünschen.

Hubgerüstübersicht C60D / C70D

Hubgerüst	Maximale Gabelhöhe (h3)	Mast		Freihub (h2)
		abgesenkt (h1)	ausgefahren (h4)	
	mm	mm	mm	mm
Standard	2500	2250	3664	110
	2700	2350	3864	
	3000	2500	4164	
	3300	2650	4464	
	3500	2750	4664	
	3700	2850	4864	
	4000	3000	5164	
	4500	3250	5664	
	5000	3500	6164	
	5500	3750	6664	
Triple	3850	2313	4980	1211
	4000	2363	5130	1261
	4500	2531	5634	1429
	4900	2665	6036	1563
	6200	3097	7332	1995
	7000	3363	8140	2261
	8000	3695	9140	2593

Hubgerüstübersicht C60L/ C70L/ C75L

Hubmast	Maximale Gabelhöhe (h3)	Mast		Freihub (h2)
		abgesenkt (h1)	ausgefahren (h4)	
	mm	mm	mm	mm
Standard	2500	2250	3664	110
	2700	2350	3864	
	3000	2500	4164	
	3300	2650	4464	
	3500	2750	4664	
	3700	2850	4864	
	4000	3000	5164	
	4500	3250	5664	
	5000	3500	6164	
	5500	3750	6664	
Triplex	3850	2313	4980	1211
	4000	2363	5130	1261
	4500	2531	5634	1429
	4900	2665	6036	1563
	6200	3097	7332	1995
	7000	3363	8140	2261
	8000	3695	9140	2593

Hubgerüstübersicht C80D

Hubmast	Maximale Gabelhöhe (h3)	Mast		Freihub (h2)
		abgesenkt (h1)	ausgefahren (h4)	
	mm	mm	mm	mm
Standard	2300	2226	3464	223
	2500	2326	3664	
	2800	2476	3964	
	3100	2626	4264	
	3300	2726	4464	
	3500	2826	4664	
	3800	2976	4964	
	4300	3226	5464	
	4800	3476	5964	
	5300	3726	6464	
	5800	3976	6964	
	6200	4176	7364	
Triplex	3650	2313	4790	1211
	3800	2363	4940	1261
	4300	2531	5444	1429
	4700	2665	5846	1563
	6000	3097	7142	1995
	6800	3363	7950	2261
	7800	3695	8950	2593

Hubgerüstübersicht C80D900

Hubmast	Maximale Gabelhöhe (h3)	Mast		Freihub (h2)
		abgesenkt (h1)	ausgefahren (h4)	
	mm	mm	mm	mm
Standard	3100	2976	4484	233
	3600	3046	4984	
	4600	3546	5984	
	5600	4046	6984	
	6000	4246	7384	
Triplex	4700	2866	6084	1764
	5430	3096	6814	1994
	6030	3296	7414	2194

Die Leistung kann aufgrund der Toleranzen für Motor- und Systemeffizienz um + 5 % und - 10 % schwanken. Die Leistungsdaten stellen die Nennwerte dar, die bei den für die Maschine üblichen Einsatzbedingungen erreicht werden. CLARK behält sich vor, Produkte und Spezifikationen ohne vorherige Ankündigung zu ändern.

PRODUKTBESCHREIBUNG



Die leistungsstarke CLARK Baureihe C60-80 besticht durch eine optimale Zusammenstellung hochwertiger Komponenten. Die Kombination aus einem hochwertigem Deutz Dieselmotor, einem vollautomatischen 3-Gang-Getriebe, serienmäßigen nassen Lamellenbremsen und einem stabilen Chassis macht diese Baureihe besonders leistungsstark und strapazierfähig. Geringe Betriebs- und Wartungskosten sowie ein durchdachter ergonomischer Arbeitsplatz sprechen ebenfalls für die Stapler aus dieser Baureihe. Genau das, was Sie von einem robustem CLARK Stapler erwarten dürfen.

Fahrerplatz

Der Fahrer erreicht seinen ergonomisch gestalteten Arbeitsplatz über zwei große, tief angesetzte offene Trittstufen. Der Aufstieg ist von beiden Seiten aus möglich. Ein Haltegriff am vorderen Holm der Einstiegsseite erleichtert das Auf- und Absteigen. Der Gummibodenbelag im Fußraum gewährleistet Trittsicherheit. Die um 30° neigbare Lenksäule und ein leicht verstellbarer Komfortsitz mit hervorragender Beinfreiheit sorgen für eine optimale Anpassung an jeden Fahrer. Die Pedalerie ist automobilkonform angeordnet. Die ergonomisch auf der Haube montierten Bedienhebel mit intuitiver Betätigungsrichtung sind leichtgängig und ermöglichen dem Fahrer ein entspanntes und konzentriertes Arbeiten. Auf dem übersichtlichen Farbdisplay werden die Betriebsdaten in Echtzeit angezeigt. Eine durchdachte Anordnung der Ketten und Schläuche am Hubgerüst bieten dem Fahrer ein weites Sichtfeld. Gut zugängliche Ablagefächer und eine intuitiv zu bedienende automobilkonforme Handbremse runden den Fahrerplatz ab.

Motor, Antrieb

Die CLARK Diesel- und Treibgasstapler der C60-80-Baureihe verfügen über eine hohe Leistung und ein hohes Drehmoment. Die verwendeten robusten Motoren sind weltweit anerkannt und einsatzerprobt und weisen für Ihre Leistungsklasse eine sehr hohe Performance auf. Sowohl der Treibgasmotor (PSI 4X) als auch der Dieselmotor (KUBOTA V3800-CR-TE5B) erfüllen die Abgasstufe 5 und damit die aktuellsten strengen EU-Richtlinien. Der KUBOTA (V3800-CR-TE5B) mit 55,4 kW bei 2.000 Umdrehungen pro Minute ist mit einem Diesel-Oxidationskatalysator (DOC) mit Abgasrückführung und einem Dieselpartikelfilter ausgestattet. Diese Kombination sorgt nicht nur für einen wartungsarmen, sondern ebenfalls für einen schadstoffarmen Betrieb. Ebenso schadschoffarm und zugleich kraftvoll ist der treibgasbetriebene PSI 4X mit 4,3 Litern Hubraum. Beide Motorenvarianten besitzen ein bereits bewährtes automatisches dreistufiges Getriebe. Zudem verfügen sie über ein serienmäßiges vollautomatisches „Power Shift“ 3-Gang-Getriebe, damit der Bediener präzise und komfortabel seine Arbeit ausführen kann. Das Inch-Pedal besitzt eine integrierte Bremsfunktion und ermöglicht hierdurch ein kontrolliertes Fahren bei gleichzeitig schnellen Hubvorgängen. Um möglichen Schäden durch Überhitzung vorzubeugen, wird die Temperatur des Motors und Getriebes permanent überwacht. Eine entkoppelte Bauweise von Motor, Getriebe und Antriebsachse reduziert zudem Vibrationen und Geräusche auf ein Minimum.

Bremsanlage

Bei allen Staplern der Baureihe werden serienmäßig nasse Lamellenbremsen als Betriebsbremse und eine unabhängige Trommelbremse als Feststellbremse verwendet. Bei gezogener Feststellbremse wird das Getriebe ausgekuppelt, um ein Fahren gegen die Bremse zu verhindern. Die nassen Lamellenbremsen haben nur eine minimale Abnutzung, sind wartungsfrei und erlauben ein gefühlsvolles Abbremsen selbst mit schwerer Last.

Lenksystem

Die hydrostatische Servolenkung sorgt für ein leichtes Lenken mit wenigen Lenkradumdrehungen. Fahrbahnstöße auf das Lenkrad werden abgefangen. Die Lenkachse ist pendelnd in Gummi-Stahlelementen gelagert. Die kurzen Spurstangen erfordern keine Nachstellung und garantieren einen genauen und dauerhaften Geradeauslauf. Der Lenkzylinder sorgt für eine exakte und direkte Lenkung.

Hydraulikanlage

Eine Vollstrom-Rücklauffiltration filtert das Öl bei jedem Rücklauf zum Tank. Über einen Ansaugfilter werden grobe Partikel direkt gefiltert und gelangen erst gar nicht in den Ölkreislauf. Die Langlebigkeit aller Hydraulikkomponenten wird so sichergestellt. Es steht immer genügend Hydrauliköl zur Verfügung, da eine Hochleistungspumpe die Ölversorgung für die Hubgerüstfunktionen und die hydrostatische Lenkung übernimmt. Der Lenkkreislauf wird vorrangig über einen Mengenverteiler versorgt. Die Lasthandhabung wird durch ein feinfühlig bedienbares und präzise ansprechendes Steuerventil ermöglicht.

Hubgerüst

Die Freischubhubgerüste sind in Standard- und Triplex-Ausführung erhältlich. Die verschachtelt angeordneten Profile bieten hohe Festigkeit, auch bei schwerster Belastung. Die schräg stehenden Hubgerüstrollen können ohne Demontage des Hubmastes eingestellt oder bei Bedarf ausgetauscht werden. Die Neigezylinder sind in Pendellagern gelagert. Dies erhöht die Lebensdauer des kompletten Zylinders. Ein integriertes Neigesperrventil verhindert ein zu schnelles oder unbeabsichtigtes Vorneigen des Hubgerüsts. Die Gabeln mit Hakenaufhängung oder Wellenaufhängung sind geschmiedet und werden durch einstellbare Arretierungen in der gewünschten Position gehalten. Der robuste 8-Rollen-Gabelträger mit vier Seitenstützrollen unterstreicht die Langlebigkeit dieser Konstruktion auch bei harten Einsätzen.

Weitere Standardausstattung

Geschützte Arbeitsscheinwerfer sowie Rückkombileuchten mit Bremslicht und weißem Rückfahrlight, Zwillingluftreifen, akustischer Rückfahralarm, Lackierung in der leuchtenden Sicherheitsfarbe „CLARK Grün“, Fahrerzelle, Hubgerüst und Felgen in schwarz.

Zusatzausstattung

SE-Reifen, Zinkenversteller, Fahrerkabine, Klimaanlage für Dieselantrieb, Heizung, Audiosystem mit MP3-Funktion, integrierte oder angebaute Seitenschieber, Hydrauliksteuerung über Minihebelsystem mit Armlehne, Schnellwechsellkupplungen, verschiedene Sitze, Doppelflaschenhalter mit Umschaltventil für Treibgasantrieb u.v.m.

Sicherheit

Die C60-80-Baureihe ist CE-zertifiziert und entspricht allen europäischen Sicherheitsstandards für Flurförderzeuge.

Für Arbeiten auf engstem Raum und in kritischen Bereichen im Lager sind optional eine Rückfahrkamera oder ein 360-Grad-Kamerasystem, das CLARK SafeView360 verfügbar.

Der neue C80D900

Um die Tragfähigkeit des C80D900 zu erhöhen, sind relevante Fahrzeugbereiche noch solider ausgeführt. Es wurde zum Beispiel der Rahmen verstärkt, das Kontergewicht schwerer ausgelegt sowie Anpassungen an der Antriebsachse und dem Hubgerüst vorgenommen. Der C80D900 bietet somit eine um 25 Prozent höhere Resttragsfähigkeit bei 900 mm Lastschwerpunkt (ohne Anbaugerät) im Vergleich zum C80D mit 600 mm Lastschwerpunkt. Das Fahrzeug ist ideal für anspruchsvolle Anwendungen, zum Beispiel in der Bauindustrie, im Baustoffhandel, der Holzverarbeitung, der metallverarbeitenden Industrie, der Papier- und Getränkeindustrie sowie in Speditionen und Logistikunternehmen.

Sprechen Sie mit Ihrem CLARK Händler, um die für Sie optimale Ausstattung zu finden.

CLARK Europe GmbH
Dr.-Alfred-Herrhausen-Allee 33
47228 Duisburg / Germany
Tel.: +49 (0)2065 499 13-0
Fax: +49 (0)2065 499 13-290
E-Mail: Info-europe@clarkmheu.com
www.clarkmheu.com

Händler:

Gültig für Lot-Nr.: 9886/9796 (LPG Stufe5)

Nr.: S0611G 05/2020